



Stockholm Arlanda Airport

Pir F

Turn Around – process

Loungestyrning

Utbildningsmaterial 2025

Manus

Merja-Lena Blomster, ARNIU

Reviderad 2025-12-05

Kjell Högberg

Remissgrupp 2025-12-05

Örjan Ahlström

Magnus Henriksson

Grafisk form och layout

Swedavia, In house

Nytt Dokument-ID: SWED-1653361776-123

Version: 3.0

Gammalt dokument-ID: D2011-018915

Version: 2.0

Innehållsförteckning

Loungestyrning

Inledning	4
Kapitel 1	
Beskrivning av loungestyrningsenheten	5
Kapitel 2	
Loungestyrning gate för gate.....	8
Kapitel 3	
Operatörsinstruktioner Gate F58, F60 och F62.....	9
Kapitel 4	
Operatörsinstruktioner Gate F59, F63 och F65.....	21
Kapitel 5	
Larmhantering	22

Inledning

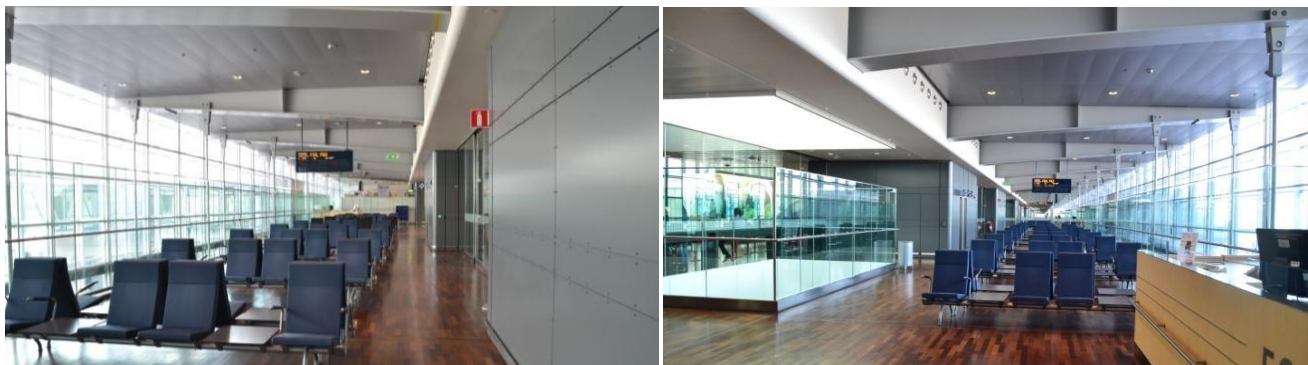

Pir F har en flexibel loungestyrning, där loungestorleken kan varieras och säkerheten förstärkas. Loungestyrningen går ut på att öppna eller stänga dörrar efter behovet.

Loungekonfiguration

Konfigureringen av loungerna väljs utifrån passagerarantalet på avgången. Det finns valmöjligheter allt från en enkel lounge (en loungedel) till en stor lounge (två loungedelar).

Vissa gater har ingen egen loungestyrning, men däremot kan de ingå i någon annan loungekonfiguration. Då sker styrningen från den gaten, som har en loungestyrningsenhet och där Boardingen sker.

Öppen lounge

När en avgång är avklarad, skall loungen öppnas. Då ges alla passagerare möjlighet att utnyttja de tomma sittplatserna i väntan på sin boarding.

Vid vissa avgångar är man dock tvungen att reservera loungen redan ett par timmar före boarding för att säkerställa att inget otillåtligt eller ingen obehörig finns i loungen, när boarding påbörjas.

Ansvar för loungestyrning

Boardingpersonalen, som använder sig av en säkerhetslounge, är ansvariga för att välja rätt loungekonfiguration och kontrollera att alla de dörrar som skall vara stängda eller öppna är i rätt läge.

De skall också förvissa sig om att loungen före boarding är genomsökt.

Kapitel 1

Beskrivning av loungestyrningsenheten

Loungestyrningen för gate F58, F60 och F62 skiljer sig från gate F63 och F65. Gate F58, F60, och F62 tillåter fler valmöjligheter av loungekonfiguration än gate F63 och F65.

Gate F58, F60 och F62

Loungestyrningen sköts från dokumentdisken mellan terminalgången och loungerna. boardinggen sker då från denna disk.

Pekskärm för loungeval

Kortläsare för start av systemet

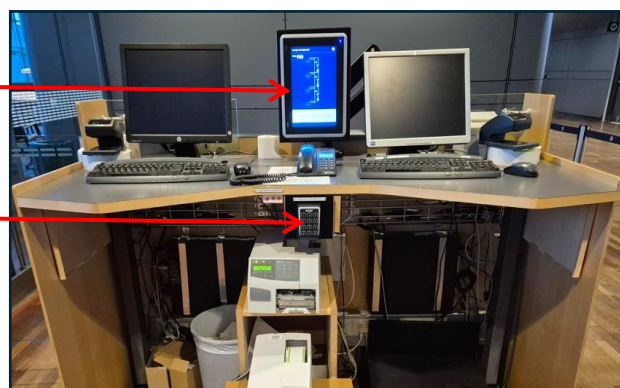

Boardingdisk i lounge

Det finns även en boardingdisk innanför varje lounge. Om inte loungestyrning används, kan boardinggen ske från den inre boardingdisken.

Loungestyrningen kan dock aldrig ske från den disken.

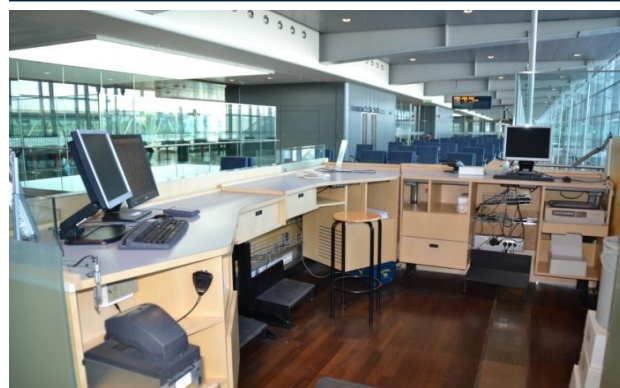

Kortläsare

För att starta styrsystemet för loungestyrning finns det en kortläsare placerad på en panel nedanför dokumentdisken mellan de två operatörspositionerna i gate F58 och F60.



Kortläsare

Gate F62 har kortläsaren placerad på vänster sida av dokumentdisken sett från operatörernas sittplats.



Gate F62

Pekskärm

Pekskärmar för loungestyrning finns endast på gate F58, F60 och F62.

I dialogrutan ställs vägledande frågor till gateansvarig från val av konfiguration till att bekräfta den valda lounge, för att därefter kunna påbörja boarding.

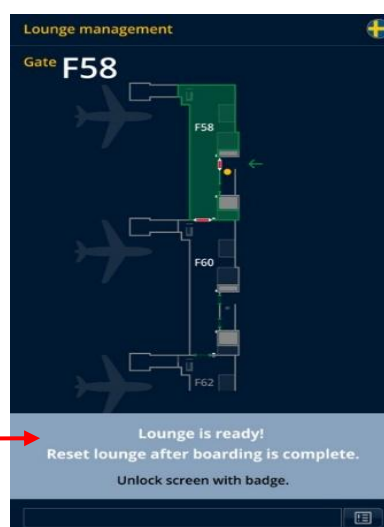

Dörrar

Dörrstyrningen sker från skärmen för loungestyrning och får absolut inte göras med handkraft, d.v.s. är dörrarna stängda, så får man inte försöka öppna dem med handkraft.

Kontrollera alltid att dörrarna mellan loungerna och ut mot terminalgången är rätt öppnade eller stängda utifrån den loungekonfigurationen som är vald. Skulle dörrarna inte ha stängts mellan loungerna, tryck på knappen (se bild nedan) intill dörren och dörren stängs. Den går sedan inte att öppna igen, utan man måste börja från början och välja lounge på nytt igen.

Knappen för att stänga dörrarna mellan loungerna sitter på samma dörrkarm på höger eller vänster sida beroende på vilken sida av dörröppningen du befinner dig i.



Om den högra dörren in till disken för loungeboarding skall stängas, måste det göras manuellt genom att trycka på knappen på höger sida av dörröppningen (sett från boardingdisken). Denna knapp kan även finnas under ett lock på samma position.



Knappen finns under lyftbart lock

Gate F65

Det finns ett vred för loungestyrning på höger sida under boardingdisken.

Välj lounge enligt följande;
1 Liten lounge, 2 Öppen lounge eller 3 Stor lounge.

”Öppen lounge” innebär, att loungen är tillgänglig för alla passagerare i väntan på avgång av deras flyg.



Gate F59 har dörrstyrningen under boardingdisken. För att stänga en dörr, tryck på knappens framsida och för att öppna dörren tryck bakpå.

För att öppna båda dörrarna, tryck in knapparna bakpå.

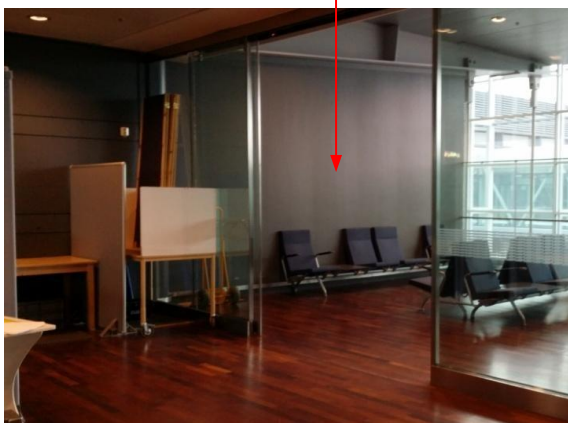
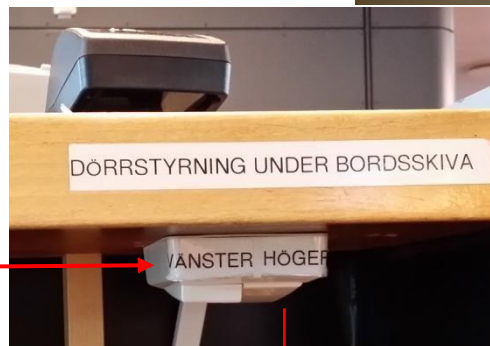

Vänster dörr öppnad för Secondary Screening

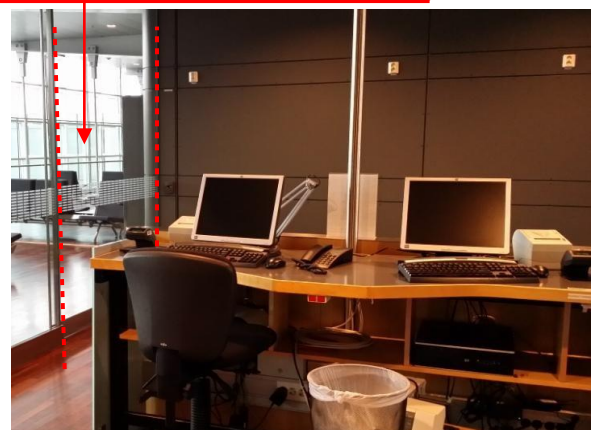

Höger dörr stängd

kapitel 2

Loungestyrning Pir F

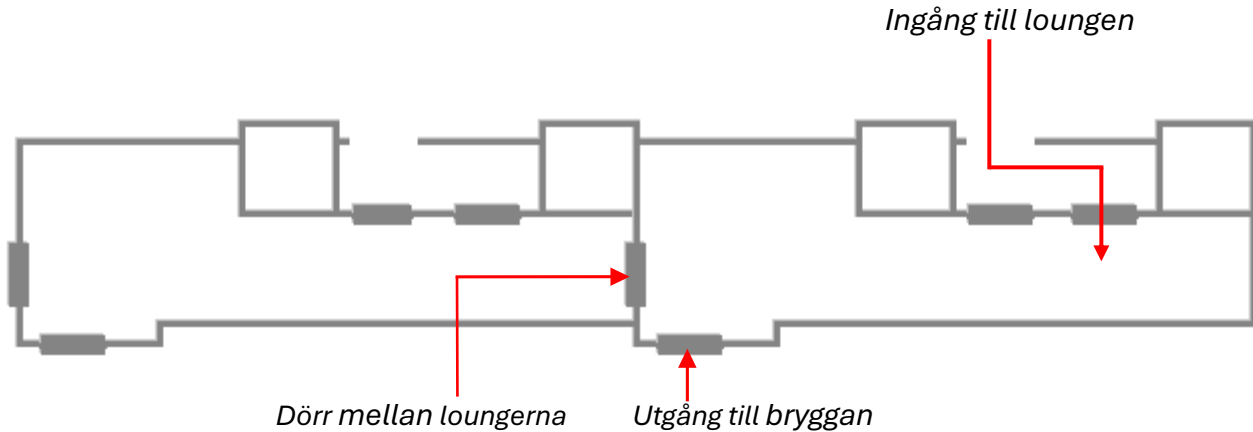

Pir F har ett behovsanpassat loungestyrningssystem, vilket innebär att man kan ändra loungestorlek efter passagerarantalet. Loungerna F58, F60, F62 ingår i samma loungestyrningssystem. Lounge F65 har eget loungestyrningssystem.

Loungestyrningen med jämna gatenummer har flera olika möjligheter att kombinera loungerna.

Gate F58 har två loungekonfigurationer, F58 och F58+F60.

loungestyrningssystem F60 och F58+F60

Gate F62 har två loungekonfigurationer, F62 och F60+F62.

Loungestyrningen med udda gatenummer. har flera olika möjligheter att kombinera loungerna.

Gate F63 har en loungekonfiguration, och kan även ingå i F65.

Gate F65 har två loungekonfigurationer, F65 eller F65 + F63.

Gate F59 har en loungekonfiguration.

Gate F69 har en loungekonfiguration.

Övriga gater

Gate F61, F64, F66 och F67 har ingen lounge.

Gate F68 har en lounge men saknar brygga och dokumentdisk och kan därför inte användas som en säkerhetslounge.

Kapitel 3

Loungestyrning F58, F60 och F62

Systemet Lounge Management är installerat i loungerna F58, F60 och F62 och används för att styra dessa loungers storlek, liten eller stor.

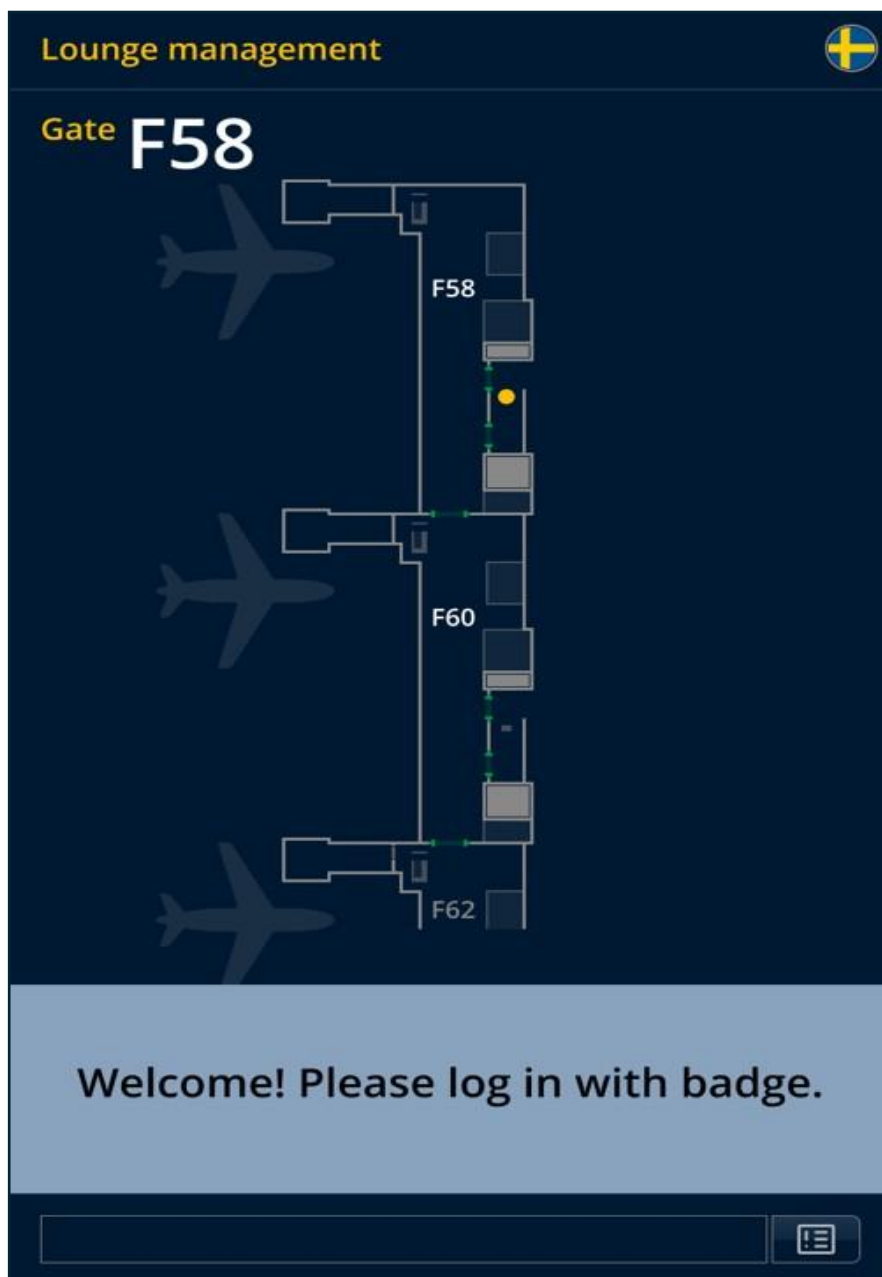

Loungestyrning

I de fall ingen lounge används, är dörrarna mellan loungerna öppna.

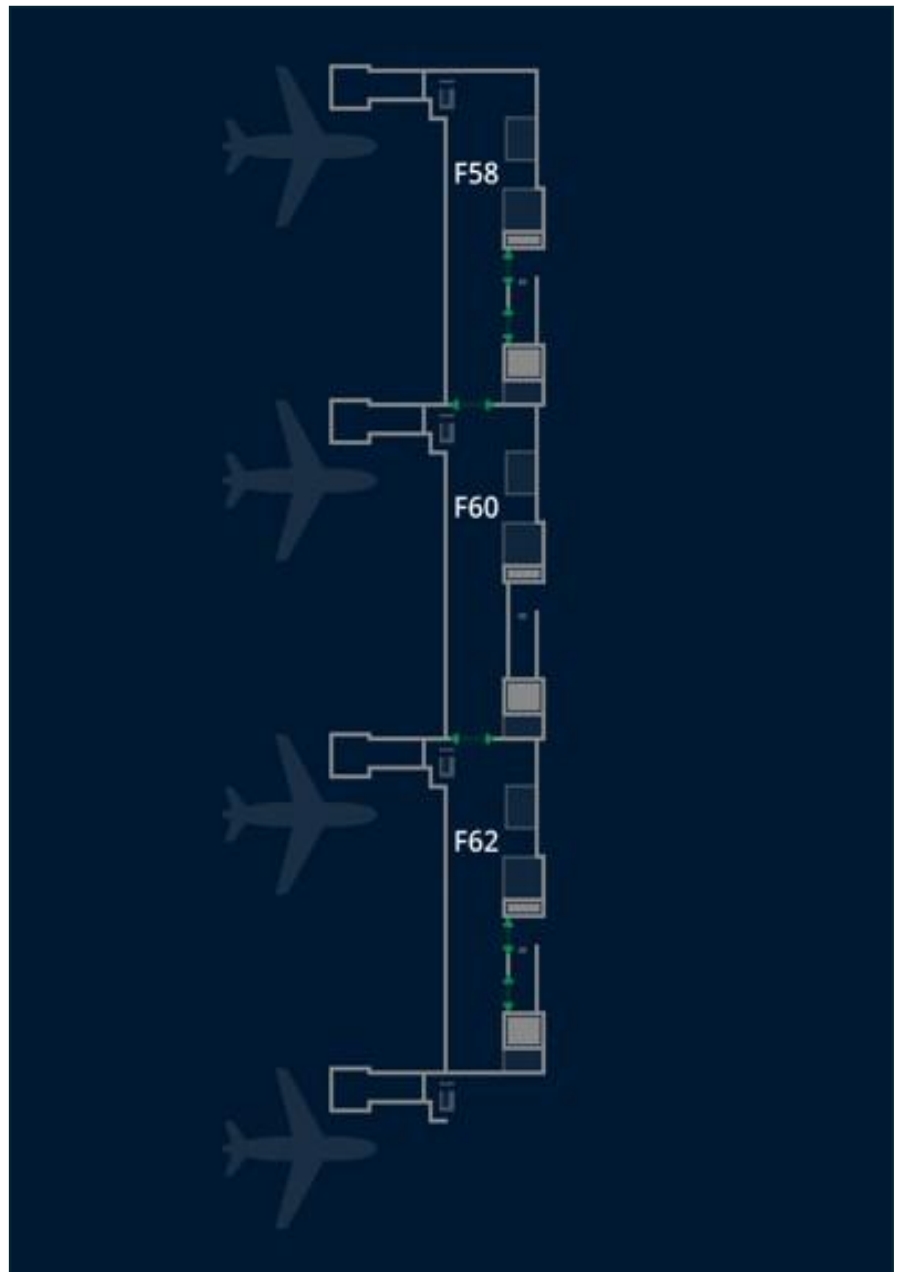

Loungeval

Från respektive panel kan loungerna styras enligt följande.

F58

- Liten (F58)
- Stor (F58 + F60)

F60

- Liten (F60)
- Stor (F58 + F60)

F62

- Liten (F62)
- Stor (F60 + F62)

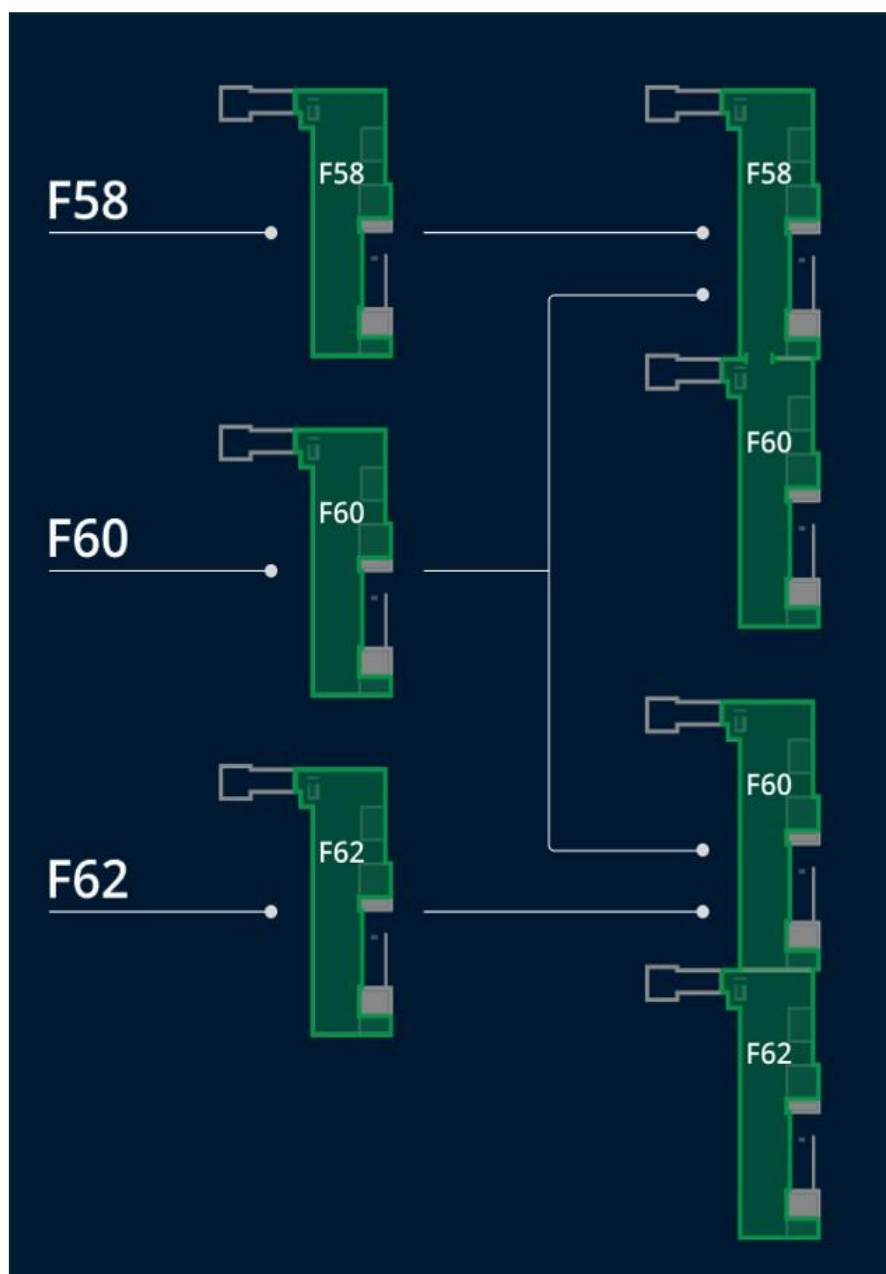

Loungestatus

- **Ledig (inaktiv)**
Lounge är tillgänglig att välja i loungestyrningen.
- **Aktiv**
Lounge är styrd till aktiv från aktuell panel. Aktiv status visar lounge som markerat val eller som klar att användas.
- **Ej tillgänglig N/A**
Lounge är styrd till aktiv från annan panel.

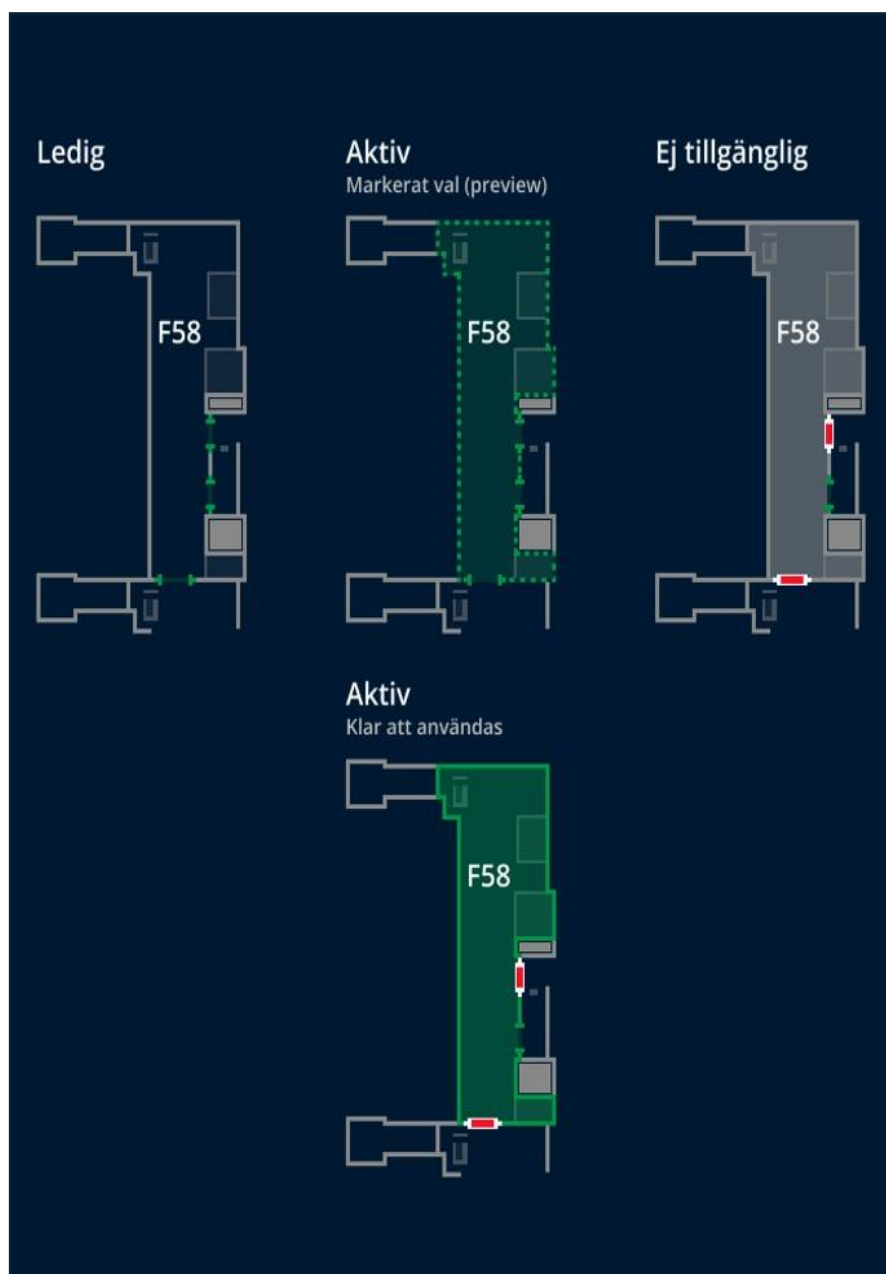

Övriga status/ indikeringar

- **Placering av panel**
"Du är här"
- **Dörr öppen/stängd**
- **Dörrknapp**
Dörrknapp (i panelen) indikerar med bågar och blinkning när den ska bli intryckt.
- **Larm aktivt**
Larmtriangel intill objekt visar att det finns ett aktivt larm.
- **Språk**
Det är möjligt att välja mellan engelska eller svenska i applikationen. Initialt visas engelska.

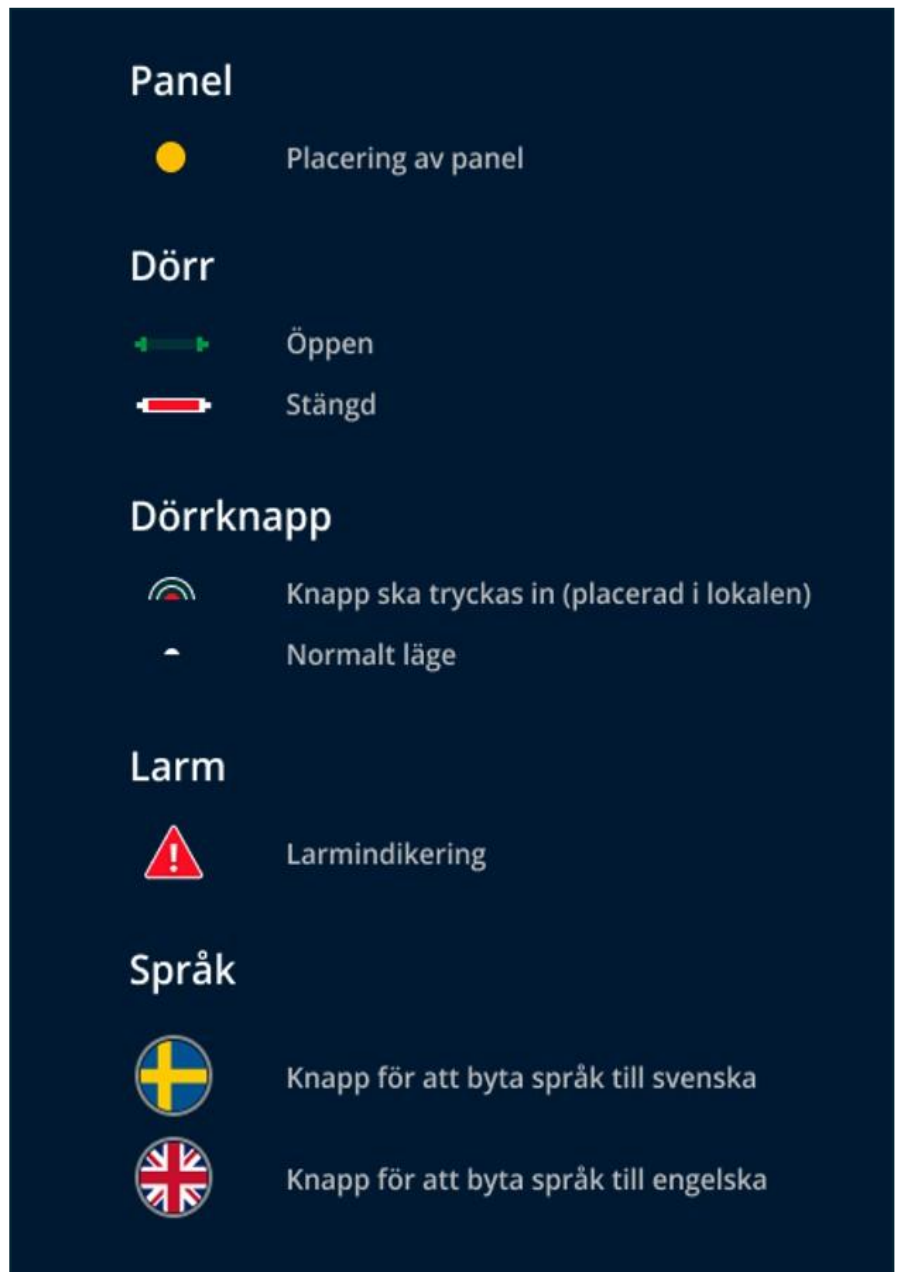

Aktivera en lounge

1. Logga in i systemet genom att lägga din badge mot kortläsaren intill skärmen för loungestyrningen.
2. Välj önskad lounge (liten eller stor). Vald lounge markeras med en grön streckad linje.

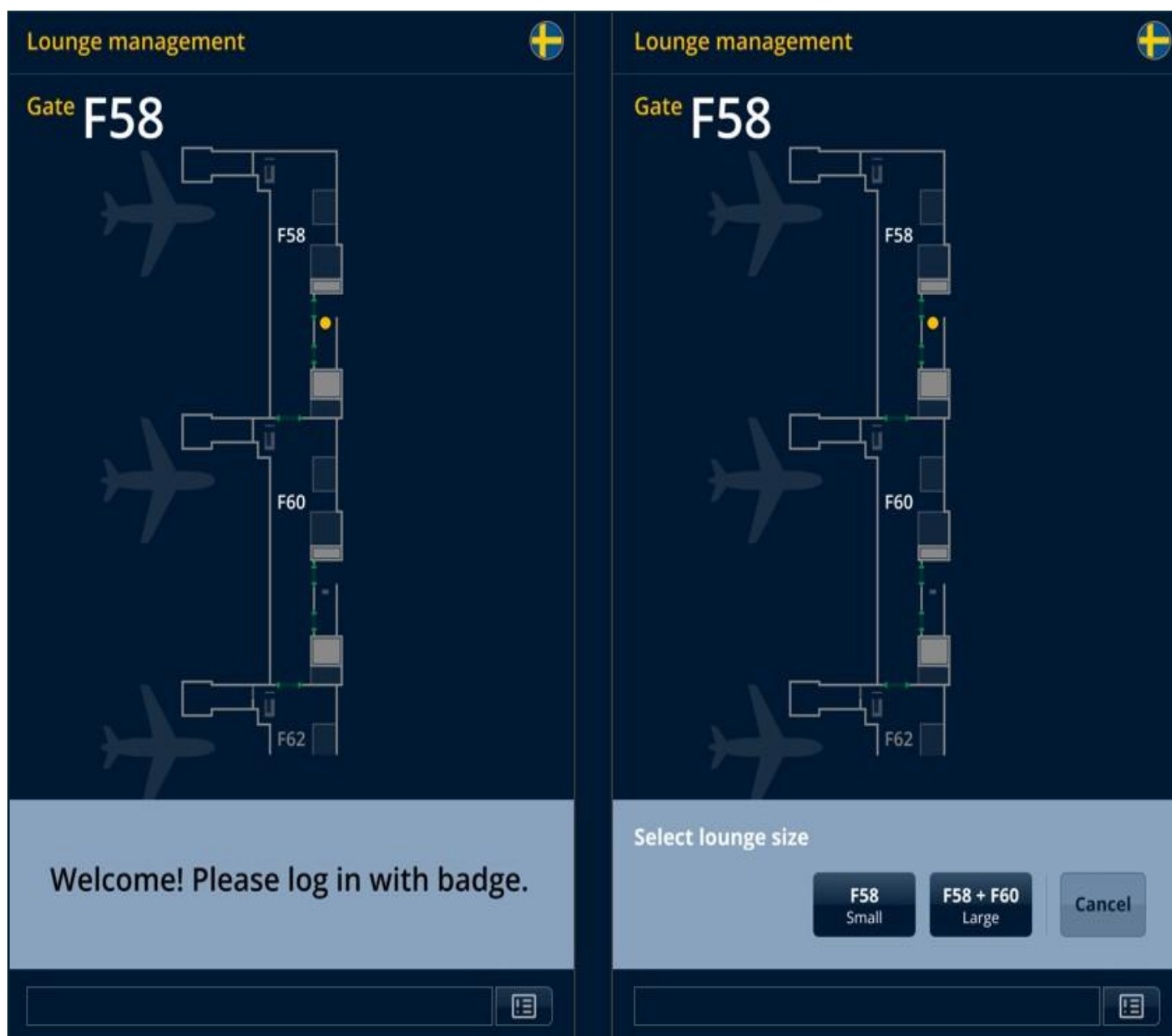

Logga in i systemet

Välj önskad lounge

Aktivera en lounge

3. Vid val av stor lounge:
Kontakta ramptornet och bekräfta valet av lounge.

Markera kryssrutan efter bekräftelse från ramptornet.



Bekräfta vald lounge med ramptornet.

Aktivera en lounge

4. Vid val av liten lounge:
Valet av lounge behöver inte bekräftas med ramp-tornet

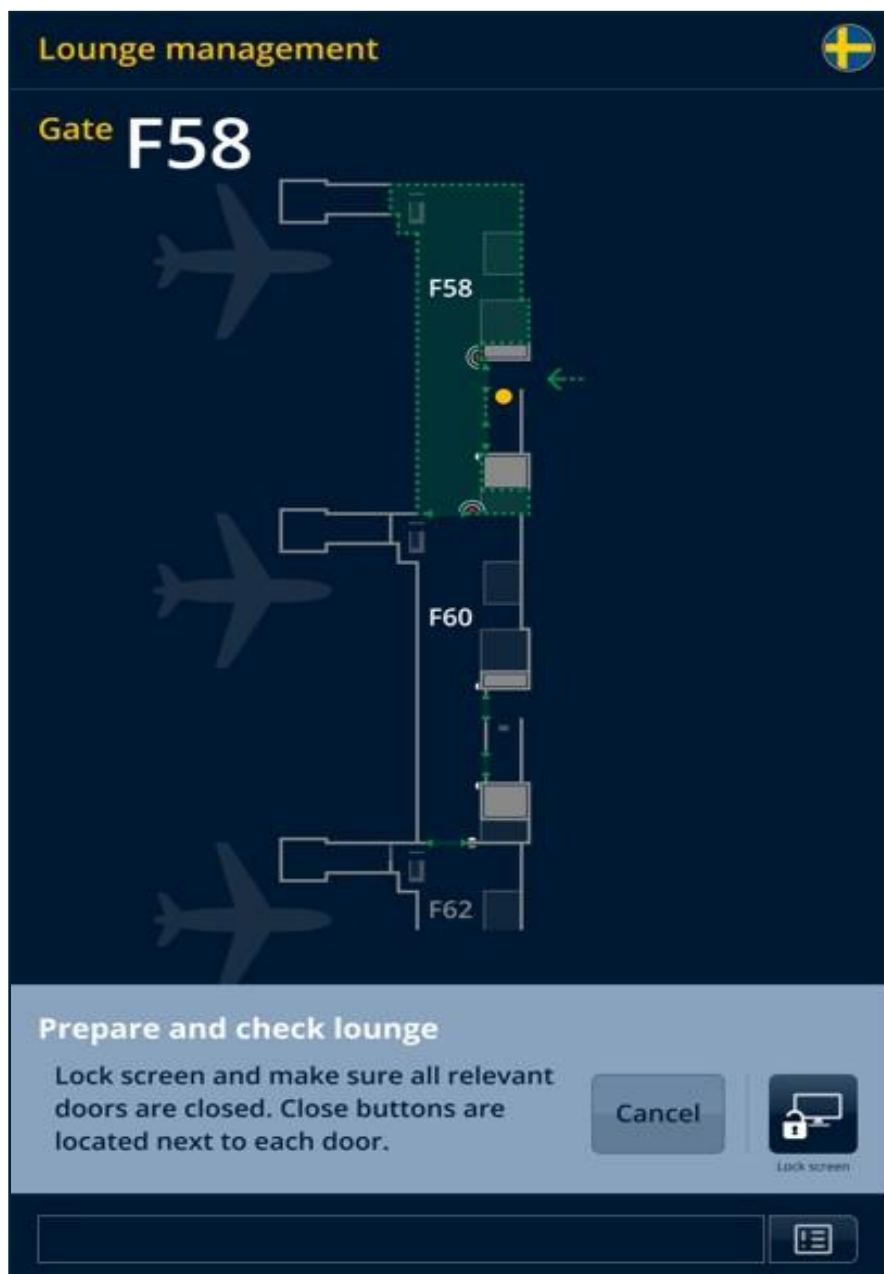

Aktivera en lounge

5. Förbered och kontrollera en lounge.

Lås skärmen och kontrollera att inga människor befinner sig i aktuell lounge.

Tryck på **samtliga dörrknappar** vars dörrar ska vara stängda då loungen är aktiv. Dörrstängningsknappar är placerade intill varje dörr.

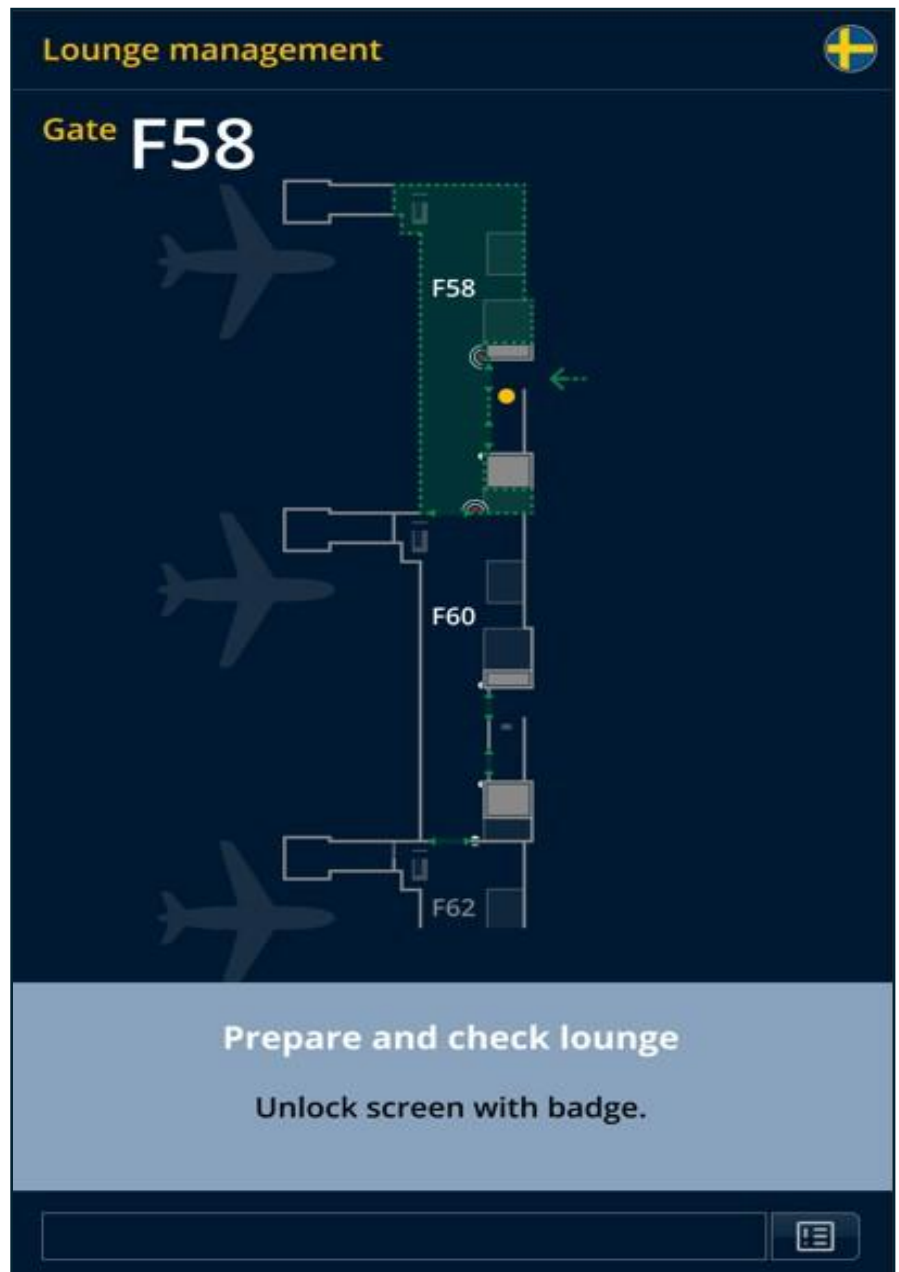

Lås skärm. Förbered och kontrollera lounge.
Tryck på aktuella dörrknappar (blinker i bilden).

Observera att dörrknappen
behöver tryckas in även om en
dörr redan är stängd.

Aktivera en lounge

6. När alla dörrstängningsknappar är intryckta aktiveras vald lounge och är klar att användas.

Aktiv lounge markeras med en grön solid linje och en meddelandetext visar att den är klar att användas.



Observera att en aktiv lounge är fortsatt aktiv till dess att den manuellt återställs via panelen.

Återställ en lounge

1. **Logga in i systemet** genom att lägga din badge mot kortläsaren intill skärmen för loungestyrningen.
2. **Tryck på knappen OK** för att avsluta loungeboarding. Berörda dörrar i aktuell lounge öppnas.

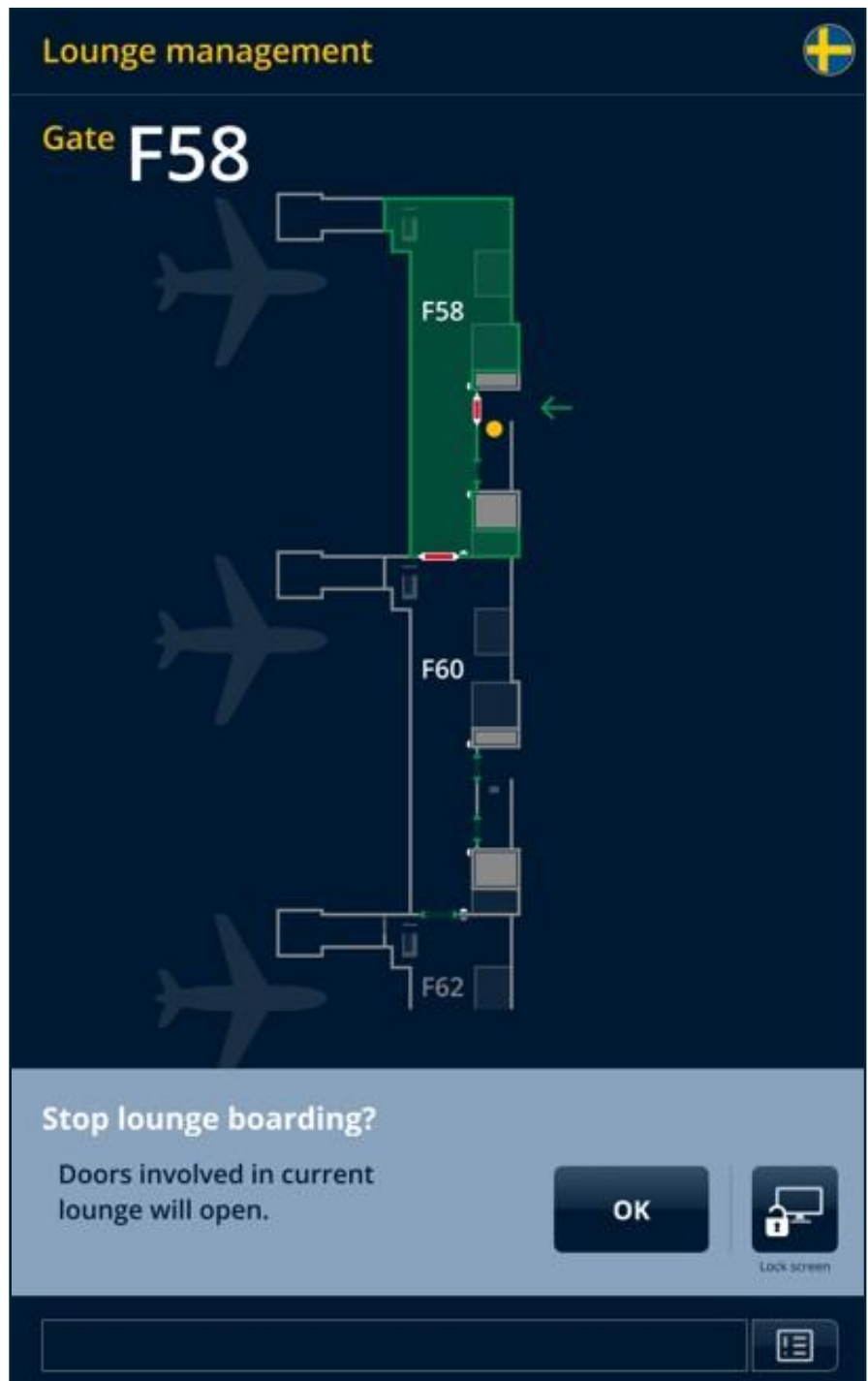

Tryck på knappen OK avslutar loungeboarding.

Observera att dörrar aktiverade från intilliggande lounges inte kommer att öppnas.

Visa larm

Vid larm visas en larmtriangel intill larmade objektet.

Det senaste aktiva larmet visas i nedre delen av fönstret.

Tryck på knappen intill larmet för att öppna larmlistan.

Aktiva larm som blivit inaktiva försvinner automatiskt från larmlistan.

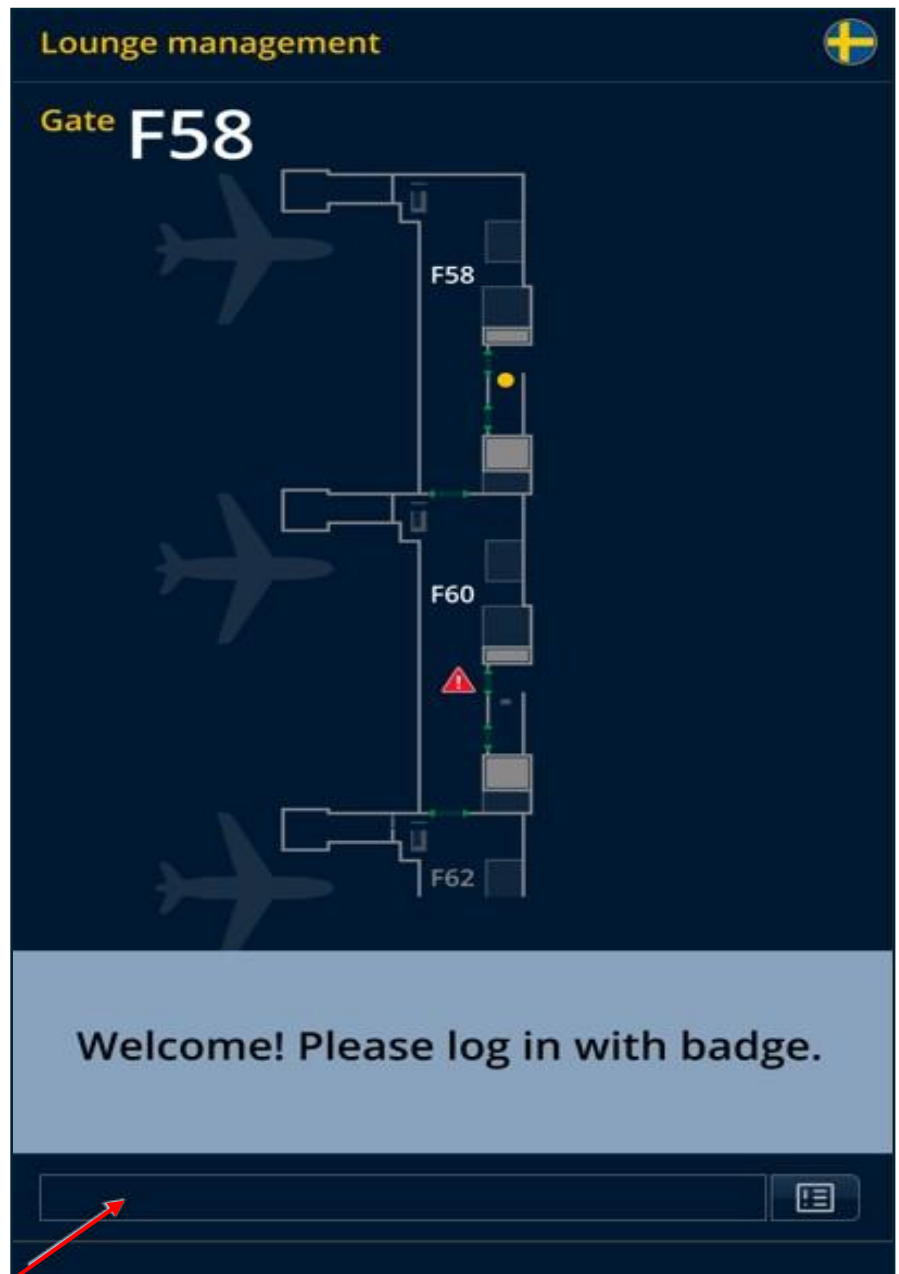

Senaste larmet visas längs ned i fönstret.

Larmhantering

På F58, F60 och F61 visas alla larm på pekskärmen och hanteras enligt följande:

- **Dörrlarm**
Dörr som ska vara stängd är öppen eller vice versa. kontrollera dörr.
- **Överskriden aktiveringstid**
Tiden för aktivering av vald lounge har överskridits. Kontrollera att alla dörrknappar har tryckts in.

Kapitel 4

Liten eller stor lounge F65

Gate F65 kan ha antingen en liten lounge bestående av enbart Gate F65 eller stor lounge bestående av Gate F65 och Gate F63.

Liten lounge Gate F65

För liten lounge vrid vredet till 1.

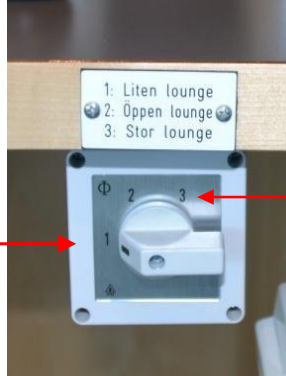

Stor lounge Gate F65 + Gate F63

För stor lounge vrid vredet till 3.

Före boarding kontrollera alltid att dörrarna till den valda loungen är rätt öppnade eller stängda.

Loungestyrning

När boarding är klar vrid vredet till 2, för att öppna loungen för frisittning.

Loungestyrning F63

F63 har en loungekonfiguration med en liten dokumentdisk, men kan även ingå i F65.

Loungestyrning F59

Dokumentdisk F59

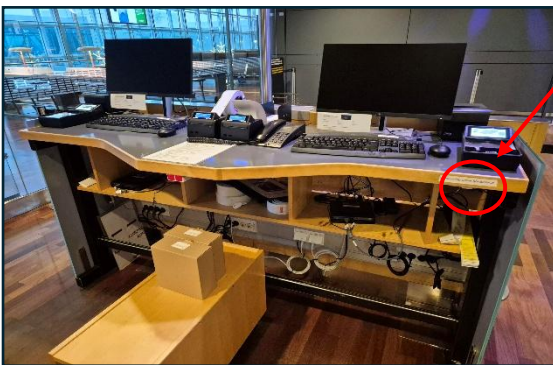

Dörrstyrning F59



Dokumentdisk F63



Gate 59 har endast en lite lounge och via dörrstyrningsknappar kan höger och vänster glasdörr öppnas eller stängas.

Från boardingdisken närmast bryggghus kan även höger glasdörr öppnas och stängas.

Man kan ex. öppna höger dörr med knapp under dokumentdisken och stänga höger dörr med knapp under boardingdisken.



Boardingdisk F59

Kapitel 5

Lounge F65

Om man hanterar dörrstyrningen med handkraft eller att dörren blockeras vid stängning, kommer det att gå ett larm och en ljudsignal hörs lokalt i dörren. Avlägsna hindret och stäng av larmsignalen enligt bild nedan.

OBS! Dörrmanövrering får aldrig ske med handkraft det kan få dörren att sluta fungera.

Nödöppning



Om någon dörr har blivit öppnad med nödöppningsknappen, kommer en ljudsignal höras lokalt i dörren och i boardingdisken.

Vid sådana situationer måste Ledningscentralen (LC) alltid kontaktas för att få dit en skyddsvakt, som återställer nödöppningsknappen.

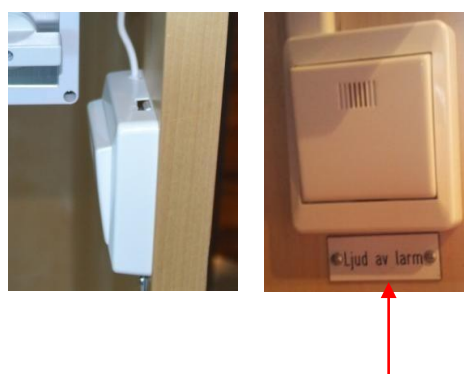

Ljudet stängs sedan av med *Ljud av larm* boardingdisken

Avspärrningsstolpar

Avspärrningsstolpar får inte placeras direkt mellan glasdörrar på F63. Glasdörrar kan spricka när stor lounge väljs på F65 och glasdörrar på F63 försöker stänga mot felplacerade avspärrningsstolpar.

