



Stockholm Arlanda Airport

Pir F

Turn Around – process

Del 3 Loungestyrning

Utbildningsmaterial 2015

Utbildningsmaterial 2015

Stockholm Arlanda Airport, Pir F

Turn Around process

Manus

Merja-Lena Blomster, ARNIU

Redigerat 20210615

Magnus Henriksson, A/S

Referensgrupp 20210614

Pia Andersson, ARNP

Peter Andersson, ARNASO

Grafisk form och layout

Swedavia, Inhouse

Nytt Dokument-ID: SWED-1653361776-123

Version: 02.01

Gammalt dokument-ID: D2011-018915

Version: 02.00

Innehållsförteckning

Del 3 Loungestyrning

Inledning	5
Kapitel 1	
Beskrivning av loungestyrningsenheten	6
Kapitel 2	
Operatörsinstruktioner	11
Kapitel 3	
Loungestyrning gate för gate	14
Kapitel 4	
Larmhantering	17

Inledning

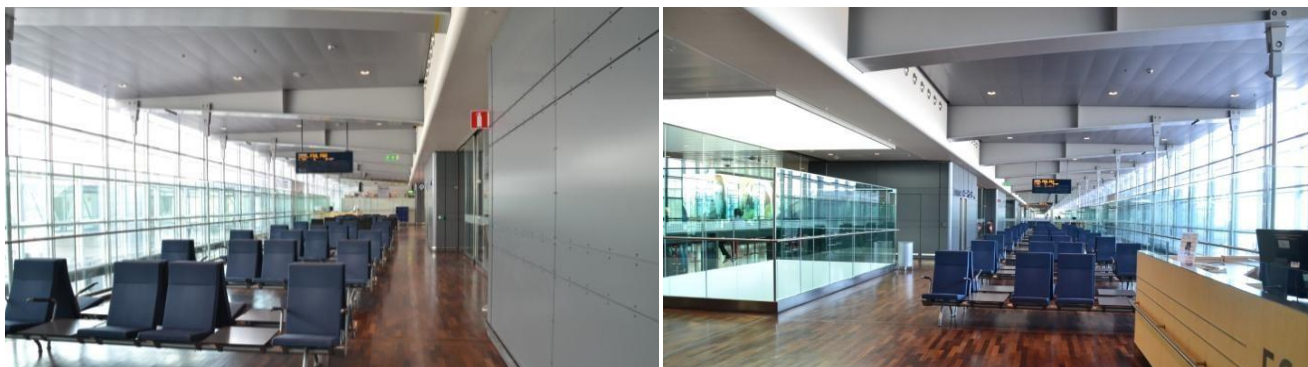

Pir F har en flexibel loungestyrning, där loungestorleken kan varieras och säkerheten förstärkas. Loungestyrningen går ut på att öppna eller stänga dörrar efter behovet.

Loungekonfiguration

Konfigureringen av loungerna väljs utifrån passagerarantalet på avgången. Det finns valmöjligheter allt från en enkel lounge (en loungedel) till en medium lounge (två loungedelar).

Vissa gater har ingen egen loungestyrning, men däremot kan de ingå i någon annan loungekonfiguration. Då sker styrningen från den gaten, som har en loungestyrningsenhet och där Boardingen sker.

Öppen lounge

När en avgång är avklarad, skall loungen öppnas. Då ges alla passagerare möjlighet att utnyttja de tomma sittplatserna i väntan på sin boarding.

Vid vissa avgångar är man dock tvungen att reservera loungen redan ett par timmar före boarding för att säkerställa att inget otillåtligt eller ingen obehörig finnas i loungen, när boarding påbörjas.

Ansvar för loungestyrning

Boardingpersonalen, som använder sig av en säkerhetslounge, är ansvariga för att välja rätt loungekonfiguration och kontrollera att alla de dörrar som skall vara stängda eller öppna är i rätt läge.

De skall också förvissa sig om att loungen före boarding är genomsökt.

Kapitel 1

Beskrivning av loungestyrningsenheten

Loungestyrningsenheterna på östra och västra sidan skiljer sig markant från varandra. Östra sidans loungestyrning tillåter flera valmöjligheter av loungekonfiguration än den västra, men den västra sidan har mycket enklare styrning än den östra.

Östra sidan

Loungestyrningen sköts från Boardingdisken mellan terminalgången och loungerna. Boardingen sker då från denna disk.

Pekskärm för loungeval

Kortläsare för start av systemet



Boardingdisk i loungen

Det finns även en Boardingdisk innanför varje lounge. Om inte loungestyrning används, kan Boardingen ske från den inre Boardingdisken.

Loungestyrningen kan dock aldrig ske från den disken.

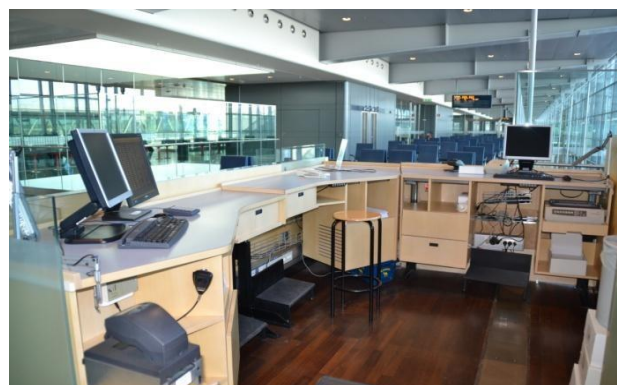

Kortläsare

För att starta styrsystemet för loungestyrning finns det en kortläsare placerad på en panel nedanför Boardingdisken mellan de två operatörpositionerna i Gaterna F58 och Gate F60.

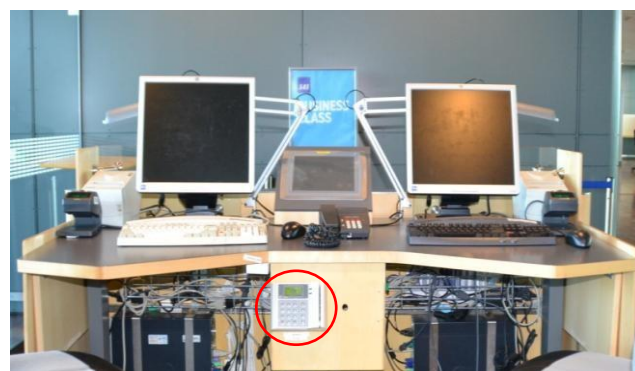

Gate F58 och Gate F60

Gate F62 har kortläsaren placerad på vänster sida av Boardingdisken sett från operatörernas sittplats.

Gate F69 aktiveras med en strömbrytare under Boardingdisken.



Gate F62



Gate F69

Pekskärm

Pekskärmar för loungestyrning finns endast på östra sidan och i Gate F69 på västra sidan.

I dialogrutan ställs vägledande frågor till gateansvarig från val av konfiguration till att bekräfta den valda lounge, för att därefter kunna påbörja boarding.

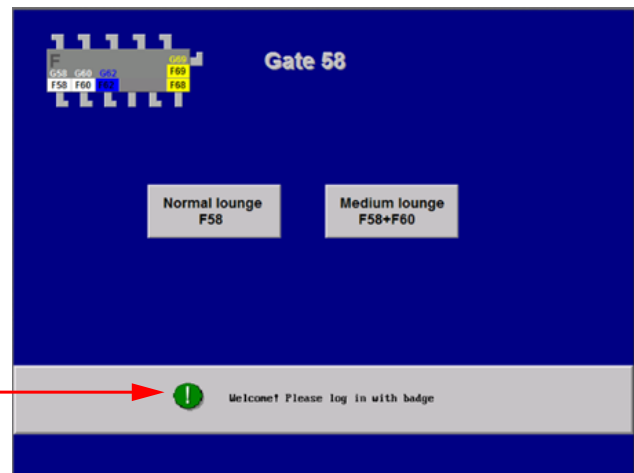

Dörrar

Dörrstyrningen sker från skärmen för loungestyrning och får absolut inte skötas manuellt, dvs är dörrarna stängda, så får man inte försöka öppna dem med bara händer.

Kontrollera alltid att dörrarna mellan loungerna och ut mot terminalgången är rätt öppnade eller stängda utifrån den loungekonfigurationen som är vald. Skulle dörrarna inte ha stängts mellan loungerna, tryck på knappen (se bild nedan) intill dörren och dörren stängs. Den går sedan inte att öppna igen, utan man måste börja från början och välja lounge på nytt igen.

Knappen för att stänga dörrarna mellan loungerna sitter på samma dörrkarm på höger eller vänster sida beroende på vilken sida av dörröppningen du befinner dig i.



Om den högra dörren in till disken för loungeboarding skall stängas, måste det göras manuellt genom att trycka på knappen på höger sida av dörröppningen (sett från Boardingdisken).



Västra sidan

Gate F65 har en strömbrytare och ett vred för loungestyrning på höger sida under Boardingdisken. Tryck på strömbrytaren för att starta loungestyrningen. Välj sedan lounge enligt följande; 1 Liten lounge, 2 Öppen lounge och 3 Stor lounge.

”Öppen lounge” innebär, att loungen är tillgänglig för alla passagerare i väntan på avgång av deras flyg.

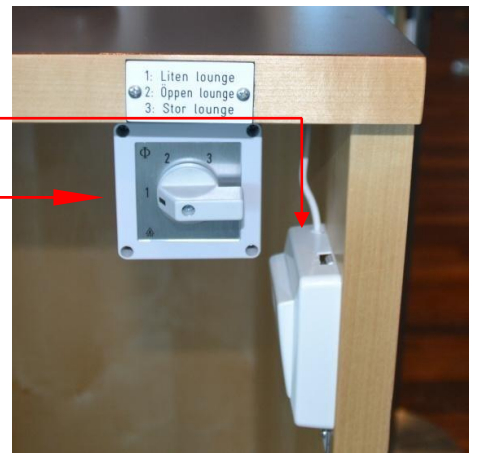

Gate F59 har dörrstyrningen under Boardingdisken. För att stänga en dörr, tryck på knappens framsida och för att öppna dörren tryck bakpå.

För att öppna båda dörrarna, tryck in knapparna bakpå.

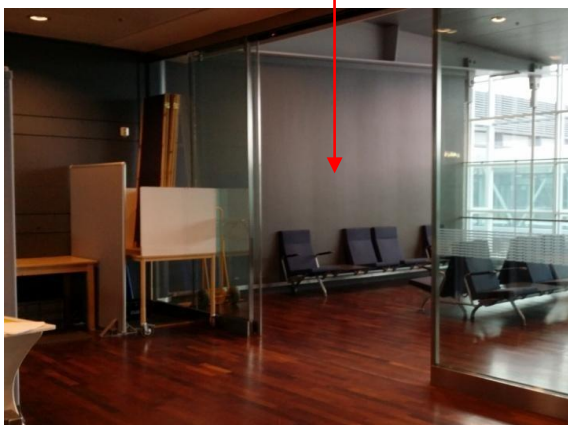

Vänster dörr öppnad för Secondary Screening

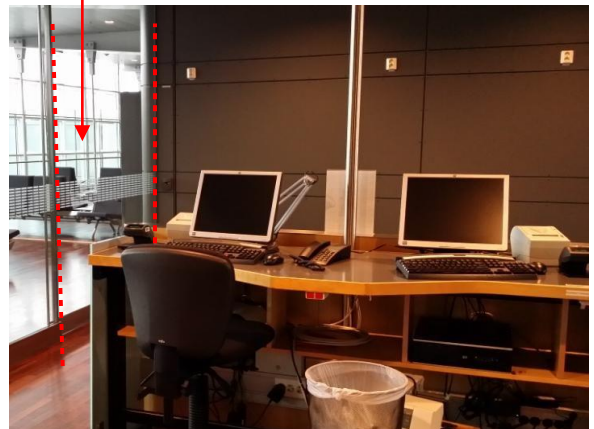

Höger dörr stängd

Loungestyrning Pir F

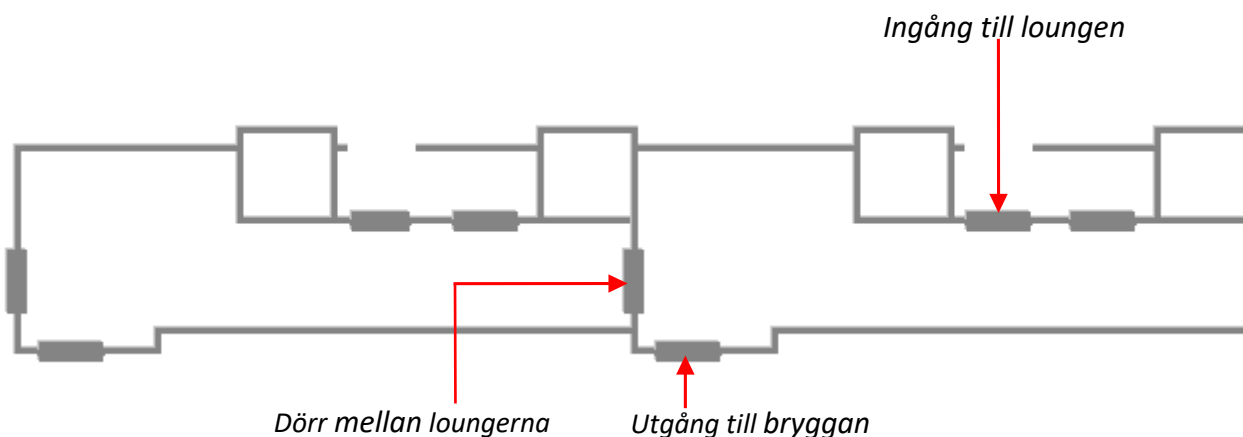

Pir F har ett behovsanpassat loungestyrningssystem, vilket innebär att man kan ändra loungestorlek efter passagerarantalet. Gate Loungerna F58, F60, F62 och F68 på östra sidan samt Gate loungen F69 på västra sidan ingår i samma loungestyrningssystem. Gate Loungerna F59 och F65 på västra sidan har eget system.

Loungestyrningen på östra sidan har flera olika möjligheter att kombinera loungerna:

Gate F58 har två loungekonfigurationer, F58 och F58+F60.

Gate F60 har en loungekonfiguration, F60.

Gate F62 har två loungekonfigurationer, F62, F62+F60.

Gate F68 har ingen egen loungekonfiguration, men kan ingå i F69:ans.

Gate F69 (placering västra sidan) har två loungekonfigurationer, F69 och F68+F69.

Loungestyrningen på västra sidan är enklare:

Gate F67 har ingen loungekonfiguration.

Gate F65 har två loungekonfigurationer, F65 och F63+F65

Gate F63 har ingen loungekonfiguration, men kan ingå i F65

Gate F61 har ingen loungekonfiguration.

Gate F59 har en loungekonfiguration, F59.

Loungestyrning på östra sidan

Gate Loungerna F58 (östra sidan) – F69 (västra sidan) tillhör samma loungestyrningssystem och finns bara på östra sidan samt på Gate F69 på västra sidan.

Som bilden visar har inte Gate F68 någon passagerarbrygga och därför inte heller någon egen säkerhetslounge.

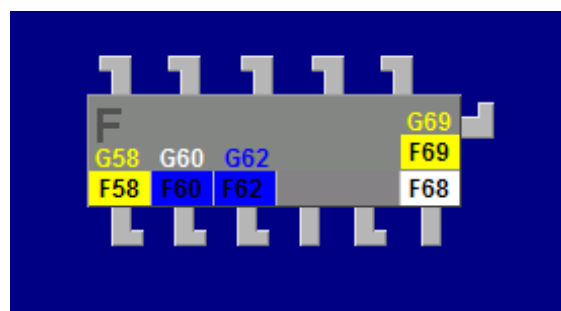

Symboler i loungestyrning

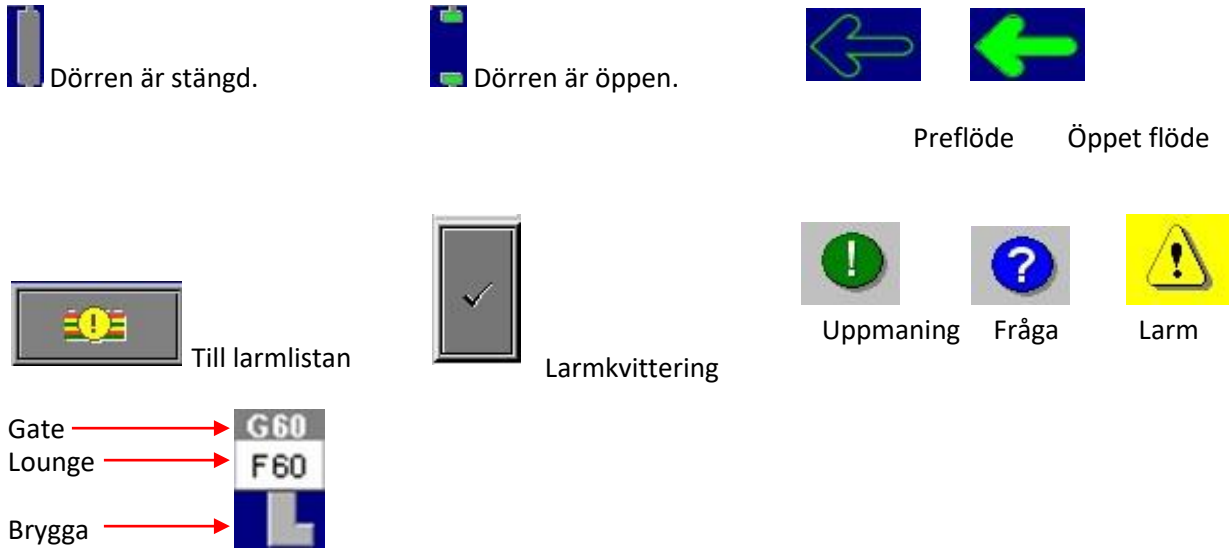

Färgsymboler i loungestyrning

Hur loungerna är konfigurerade visas med olika färger både när det gäller gate- och loungemarkeringen. Här finns det några exempel på hur konfigurationen kan se ut.

Lounge F60 är blåmarkerade precis som Lounge F62 och ingår därmed i Gate F62:s loungekonfiguration. Loungen väljs från Gate F62, där Boardingen också sker.

Gate F60 är märkt med vitt för att markera att den är upptagna i en annan konfiguration.

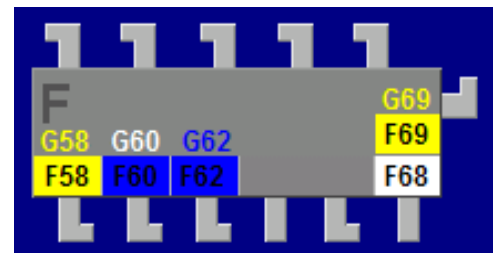

När man loggar in i systemet, så kan hela loungestyrningen från Gate F58 till Gate F69 ses på skärmen precis som det ser ut just då. Båda exempel nedan visar att två stora flygplan är anslutna till varsin brygga, en till Gate F32 och en till Gate F39, vilket kräver en större lounge.

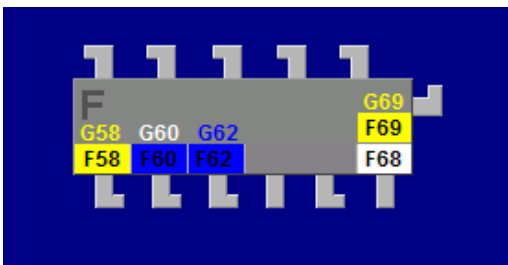

Gate/Lounge F58 är gul och har en enkel lounge.

Gaterna/Loungerna F60 och F62 är blåa och bildar gemensam lounge.

Gate/Lounge F69 är gul och har en enkel lounge.

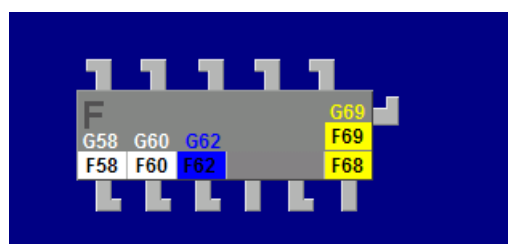

Gaterna/Loungerna F58 och F60 är vita, dvs lediga. Gate/Lounge F62 är blåa och har en enkel lounge.

F69 och F68 är gula och bildar gemensam lounge.

Kapitel 2

Operatörsinstruktioner

1. Welcome! Please log in with badge.

I startläge visas de loungekonfigurationer, som är möjliga i den aktuella gaten. Kombinationer som inte är tillgängliga, visas med grått enligt bild längst ner på sidan.

I detta första fönster uppmanas operatören att logga in med sin badge.

Dra din badge i kortläsaren och ange din personliga kod.

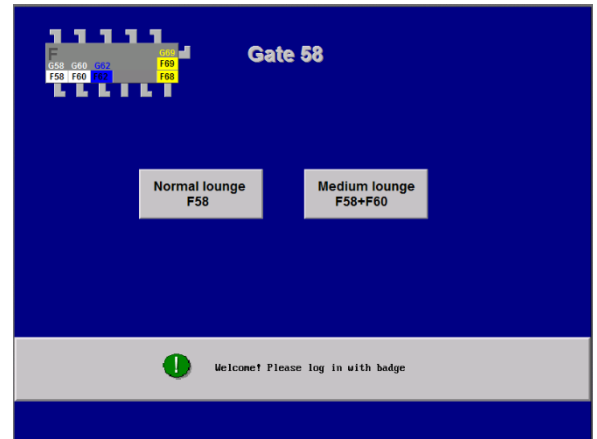
**2. Choose configuration!**

Du kommer nu till konfigurering av loungen och den ser olika ut på olika gater.

Gate F58 (bild till höger) och F62 har 1 normal och 1 medium.

F30 har bara Normal lounge

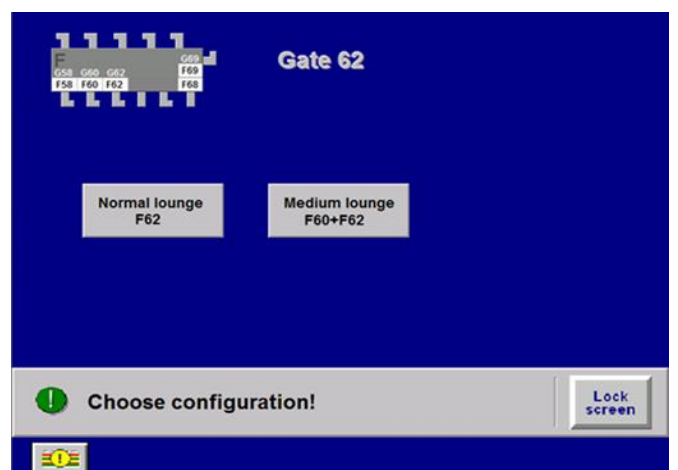
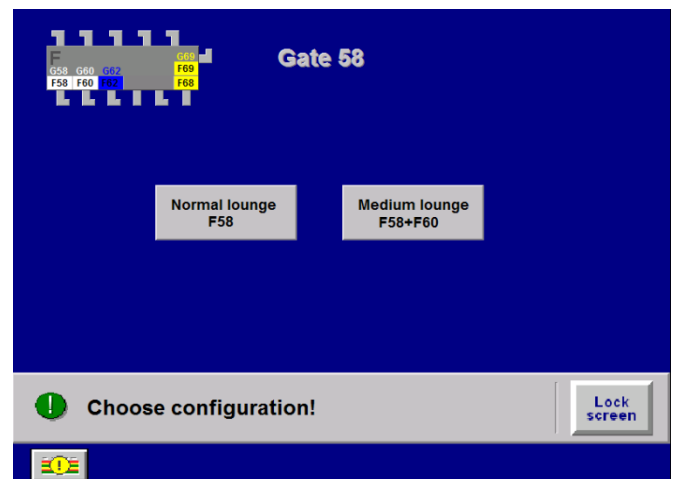

Lounger, som redan är upptagna markeras med grått.



När du har bestämt vilken loungestorlek du skall ha, tryck på det loungevalet.

3. Select?

Ditt förslag visas nu som preflöde med konturerade pilar. 

Efter att du har valt rätt konfiguration, bekräfta ditt val genom att trycka på *OK*.

Har du valt fel, tryck på *Cancel* och väljer på nytt igen.

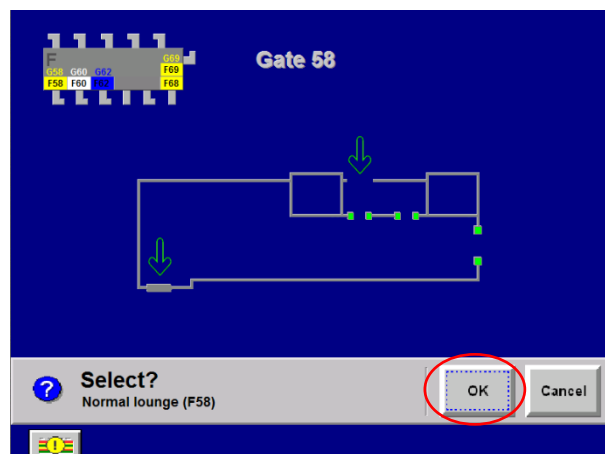

4. Confirm with RT!

Kontakta alltid RT för att få bekräftat att den konfiguration som du har valt är accepterad av RT.

För att gå vidare, tryck sedan på *OK*

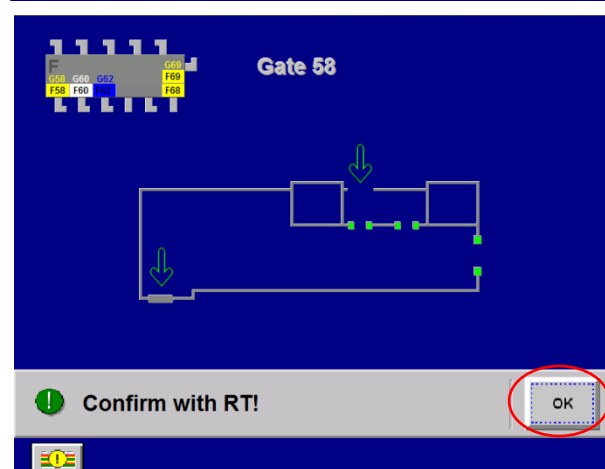

5.a Prepare lounge!

Om nu inte loungen var godkänd, tryck på *Cancel*. Du kommer då till startmenyn.

Gör ett nytt val.

Om loungeförslag är godkänt av RT, gå runt och kontrollera loungen, så att rätta dörrar är stängda eller öppna. Tryck därefter på *OK* för att få flödet bekräftat.

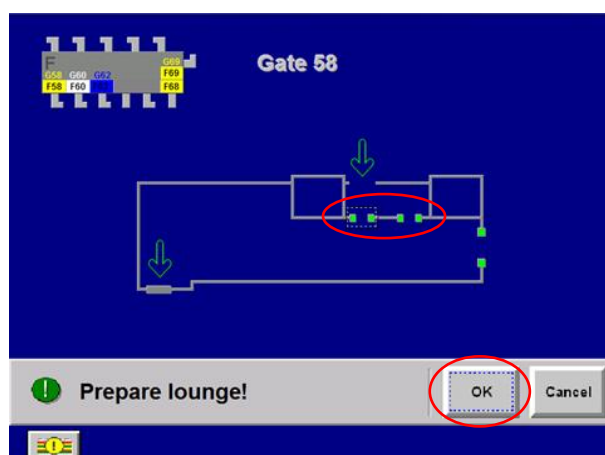

5.b Prepare Lounge!

Pilarna blir nu gröna och visar ett aktiverat flöde. 

Efter att du har gått igenom dörrarna. Tryck åter på OK. Skärmen kommer nu skifta enligt bilden nedan över till boardingläget.

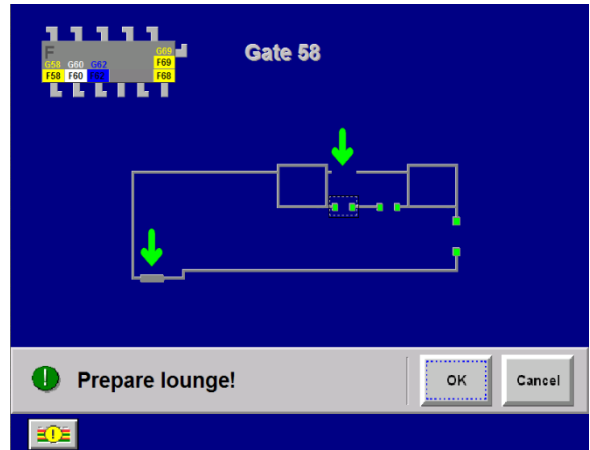

6. Klart för boarding

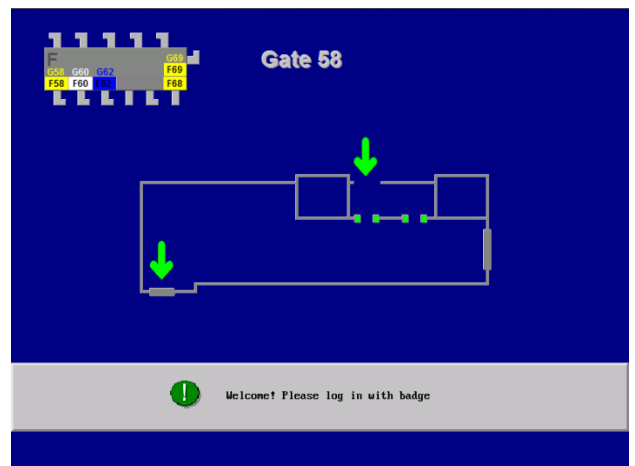

7. Stop lounge boarding? Normal lounge (Gate F58)

För att avsluta loungeboarding, dra din badge i kortläsaren. Tryck sedan på OK.

8. Open all doors?

Loungerna skall alltid öppnas helt mellan avgångarna. Tryck OK för att öppna alla dörrarna.

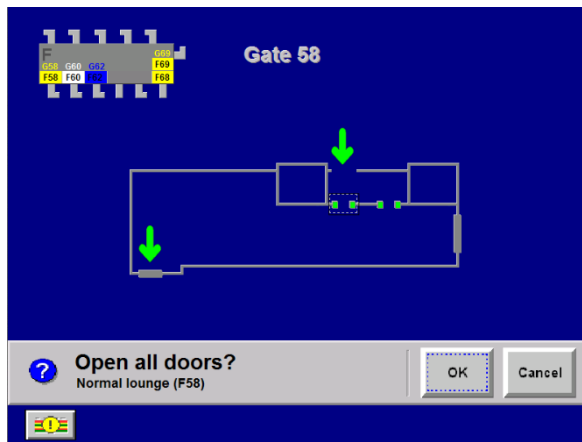
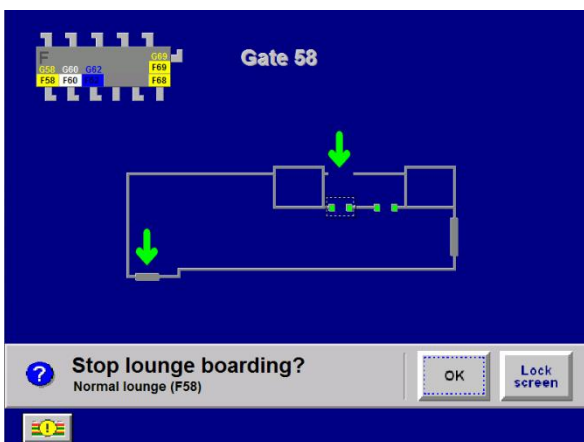

Kapitel 3

Loungestyrning gate för gate

Materialet tar upp loungestyrningen gate efter gate från F58 på östra sidan till F59 västra sidan.

Loungestyrning gate F58

Lounge Gate F58 kan öppnas i två olika konfigurationer, normal och medium(Gaterna F58 och F60).

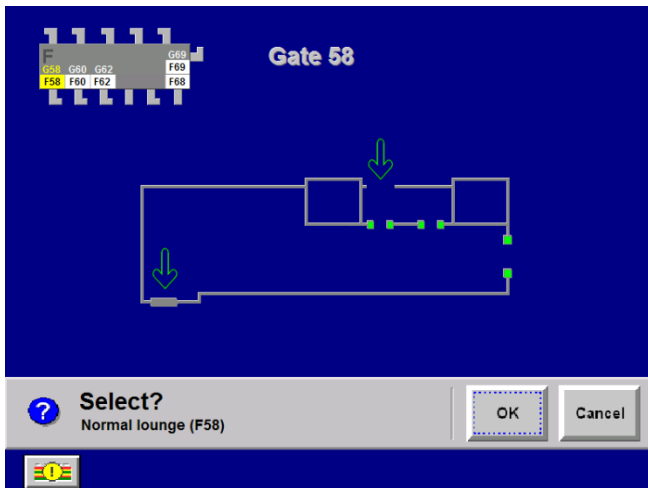
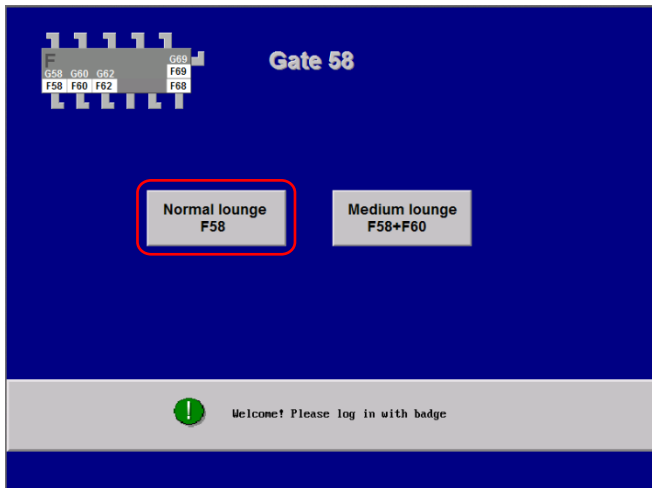

Medium lounge Gate F58 (Gaterna F58 + F60)

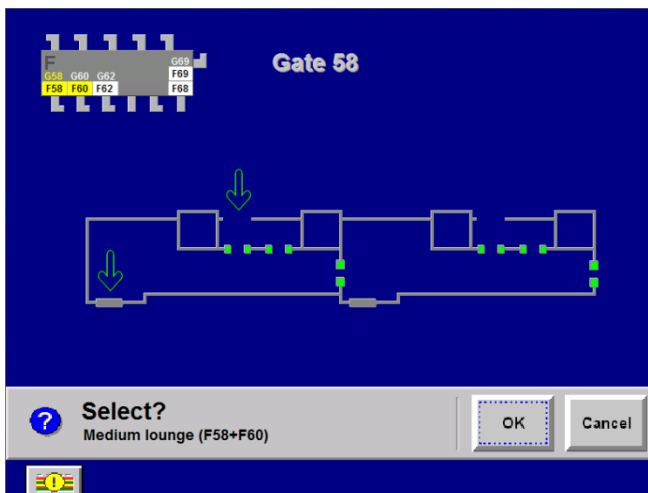
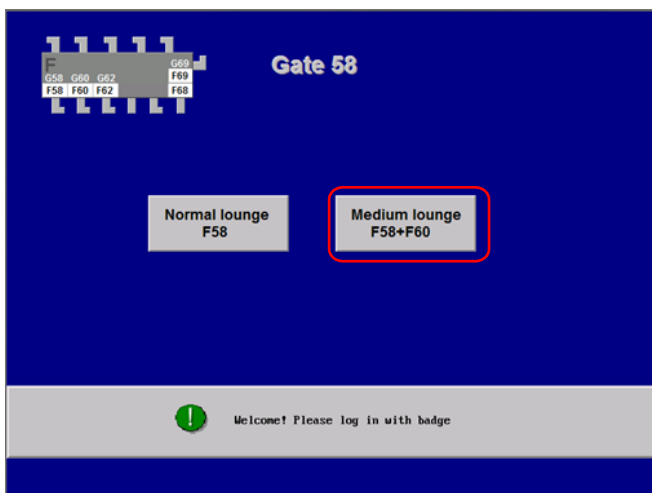

Loungestyrning gate F60

Gate/Lounge F60 kan öppnas endast i en konfiguration, normal.

Normal lounge Gate F60

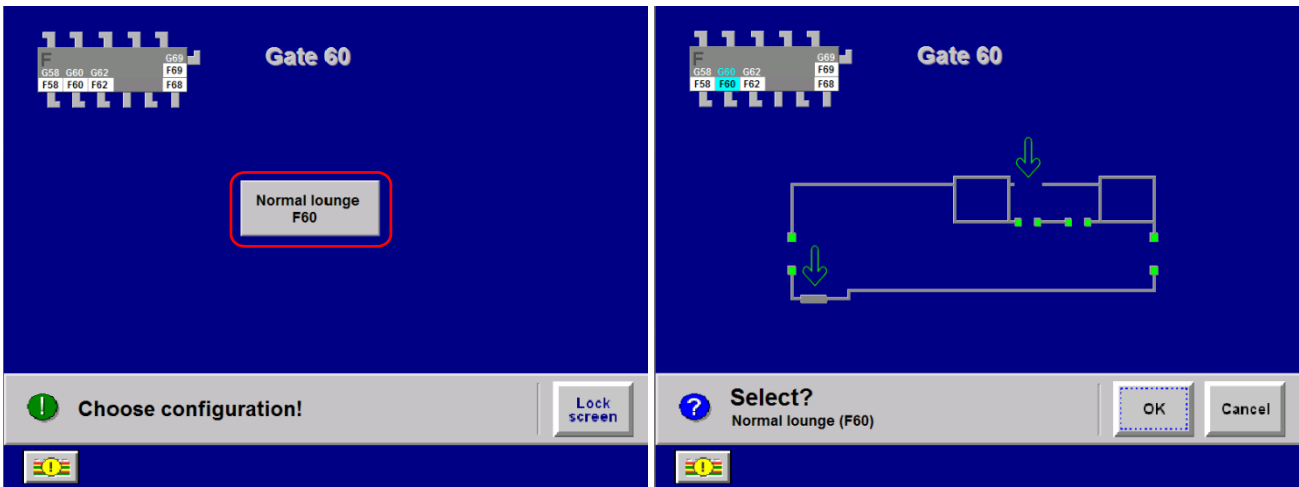

Loungestyrning F62

Lounge F62 kan öppnas i två olika konfigurationer, normal, och medium (Gaterna F60 och F62).

Normal lounge Gate F62

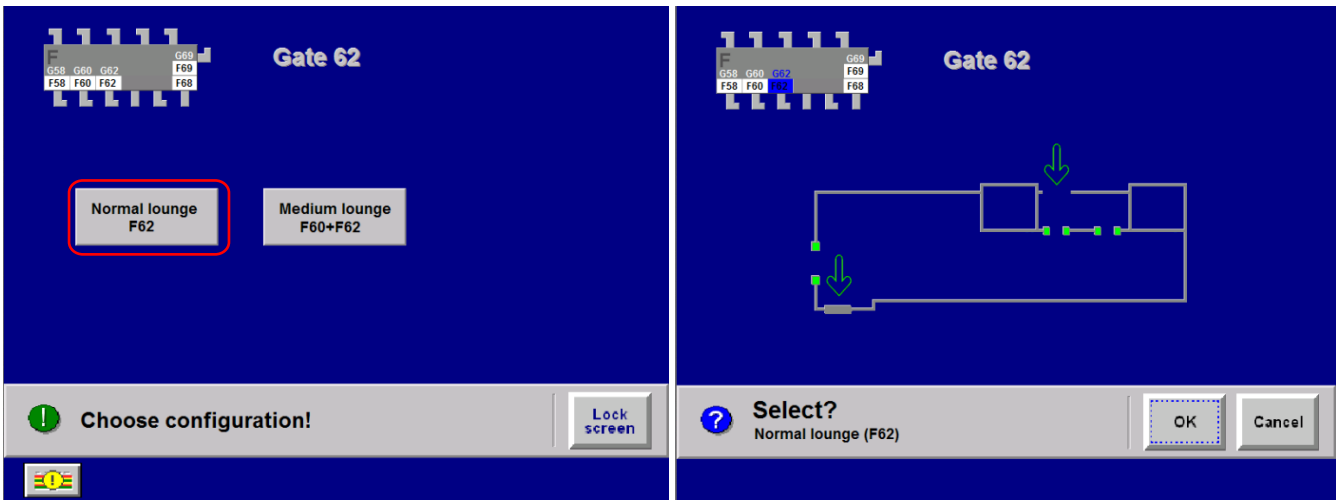

Medium lounge Gate F62 (F60 + F62)

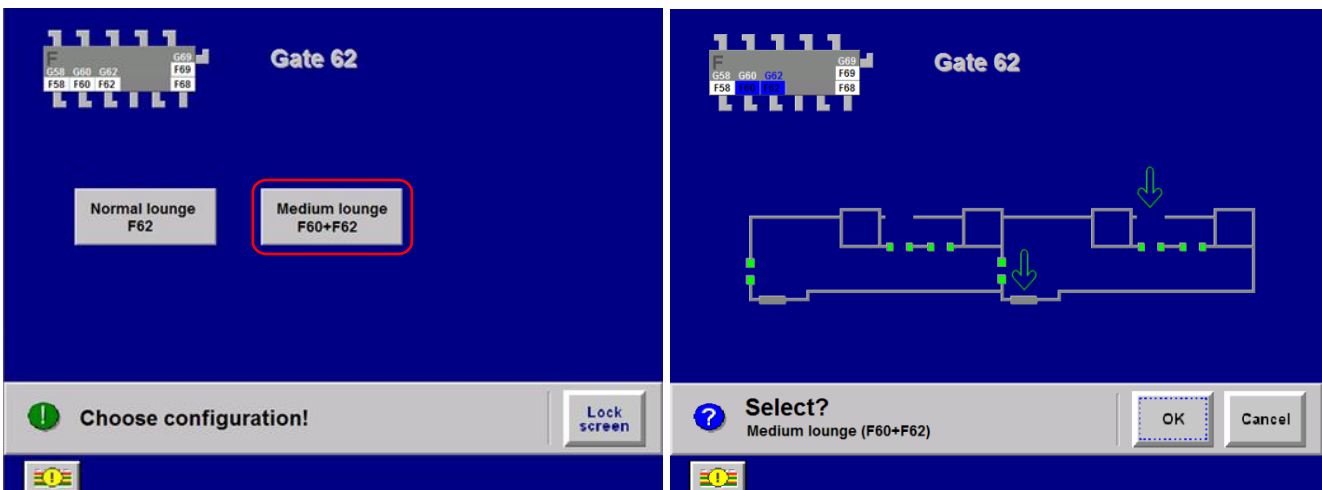

Loungestyrning Gate F65

Liten och stor lounge Gate F65

Gate F65 kan ha antingen en liten lounge bestående av enbart Gate F65 eller stor lounge bestående av Gate F65 och Gate F63.

Liten lounge Gate F65

För liten lounge vrid vredet

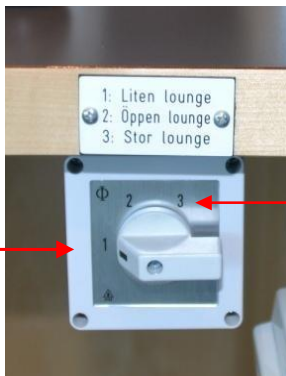

Stor lounge Gate F63 + Gate F65

För stor lounge vrid vredet till 3.

Före boarding kontrollera alltid att dörrarna till den valda loungen är rätt öppnade eller stängda.

När boarding är klar vrid vredet till 2, för att öppna loungen för frisittning.

Loungestyrning Gate F63

Gate F63 har ingen egen loungestyrning, men kan konfigureras med Gate F65. Styrning och boarding sker då från Gate F65.

Loungestyrning Gate F59

Liten lounge Gate F59



Gate F59 har endast en liten lounge och via loungestyrning väljs att öppna höger, vänster eller båda dörrarna.

För att öppna en dörr, tryck på knappen bakpå. Skall du välja öppen lounge, tryck på båda knapparna bakpå.

Kapitel 4

Larmhantering

Östra sidan

På östra sidan visas alla larm på pekskärmen och kvitteras också därifrån.

Går det ett larm, hörs det en ljudsignal och larm knappen på skärmen börjar blinka. Tryck på knappen för larmlistan för att få fram felorsaken. Är det flera larm, så presenteras de alla en efter en.

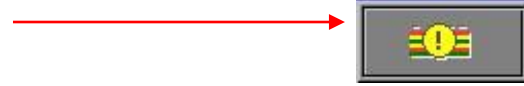

Kvittera larmet med denna knapp. Går inte larmet att kvittera, gör felanmälan enligt flygplatsens felanmälningsrutiner.

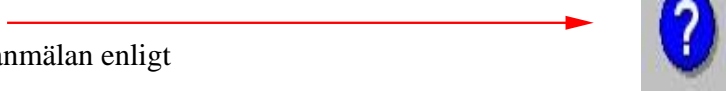

Den här symbolen talar om att det är något fel på dörren (i det här fallet 3 dörrar).



Eftersom loungesäkerheten bygger på att rätta dörrar stängs eller öppnas, skall du noga överväga att använda loungen i den här situationen.

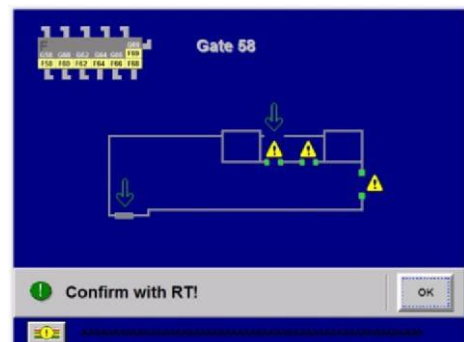

Västra sidan

Om man hanterar dörrstyrningen manuellt med våld eller att dörren blockeras vid stängning, kommer det att gå ett larm och en ljudsignal hörs lokalt i dörren. Avlägsna hindret och stäng av larmsignalen enligt bild nedan.

OBS! Dörrstyrningen får aldrig ske manuellt.

Nödöppning



Om någon dörr har blivit öppnat med nödöppningsknappen, kommer en ljudsignal höras lokalt i dörren och i Boardingdisken.

I sådana situationer måste Ledningscentralen (LC) alltid kontaktas för att få dit en hallvakt, som återställer dörren.



Ljudet stängs sedan av med knappen *Avstängning larmsignal* under Boardingdisken